

# DC 3800 pacote estacionário

Artigo nº 114700 400 V

O DC 3800 pacote estacionário é o ideal para instalações industriais, oficinas e escolas. O separador de poeiras e a bomba são montadas num chassis comum. O DC 3800 pacote estacionário tem uma capacidade de fluxo para um posto de trabalho de um disco de Ø 150 mm, de cada vez, por exemplo, ou limpeza com acessórios de Ø 38 mm.

O filtro é limpo manualmente com um sistema de fluxo inverso patenteado. A unidade pode ser equipada com um sistema de válvula de libertação de vácuo que permite a entrada de ar para refrigerar a bomba se todas as saídas estiverem fechadas.

O pacote é complementado com uma tubagem de três metros, derivações, e juntas. A instalação é simples e a tubagem é facilmente adaptável a qualquer local. O sistema arranca automaticamente quando uma das entradas é aberta, e desliga-se quando todas as entradas estão fechadas.

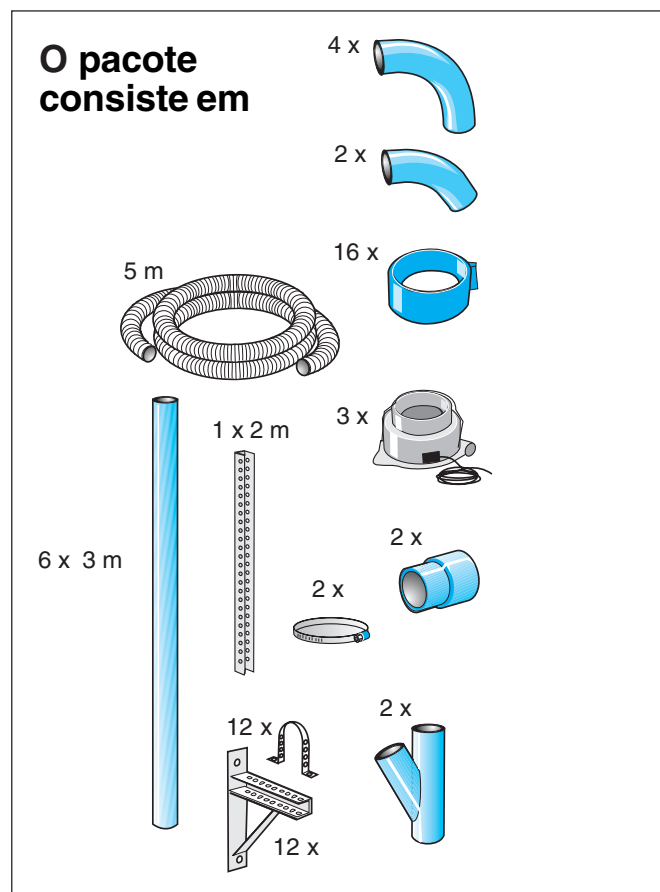

### DADOS TÉCNICOS

AxLxC (mm) montado no chão	1400x400x860
AxLxC (mm) montado na parede	1440x400x790
Peso	50 kg
Admissão	Ø 50 mm
Caudal com admissão livre	260 m³/h
Pressão negativa, máxima	max 28 kPa
Potência	2,5 kW
Área do filtro fino	1,8 m²
Grau de separação do Filtro fino	> 99,9%
Um filtro fino de polyester (artigo n.º 42025) está montado na máquina.	
Um filtro HEPA está disponível como acessório.	
Por favor, veja páginas 40-42.	
Saco de recolha	30 l
Nível de ruído	< 75 dB (A)

### Acessórios

Artigo nº	Descrição
8253	Válvula de vácuo Ø 50

### Capacidade

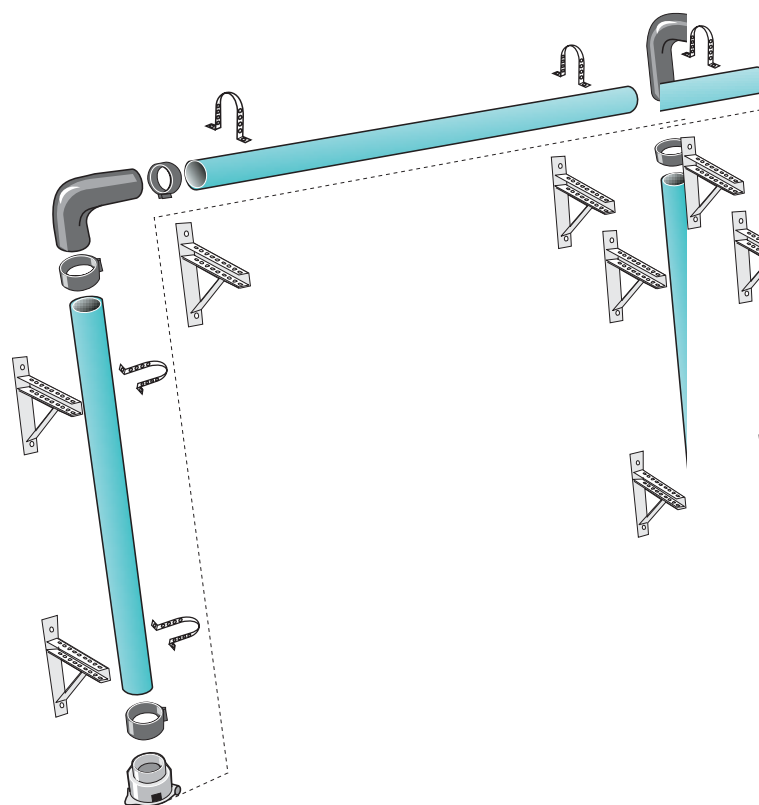
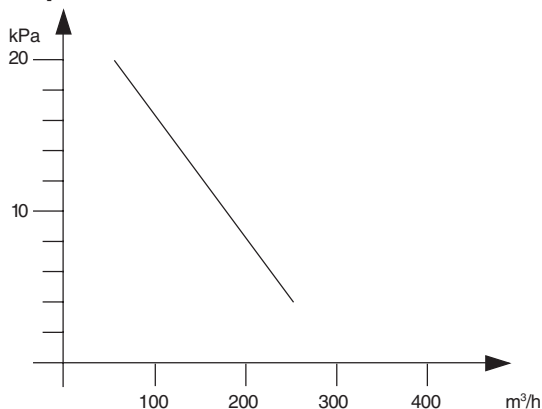

Unidade Central	Artigo nº	Un
DC 3800 Estacionário	117400	1
<b>Sistemas de controlo</b>		
Painel de controlo 400 V 50 Hz	8117	1
<b>Ponto de Ligação</b>		
Válvula Ø 50 com micro interruptor	8433	3
<b>Sistema de tubagem</b>		
Tubo Ø 50	3071	18
Curva Ø 50,90°	3072	4
Curva Ø 50,45°	3073	2
Junta Ø 50	3077	16
Derivação 50/50	3074	2
Ligação 50/50	2107	2
Mangueira Ø 50	2401	5 m
Abraçadeira 50-65	4219	2
Poleia 300	3008	12
Abraçadeira de fixação Ø 50	3107	12
Fixação de tecto C=2 m	9622	1

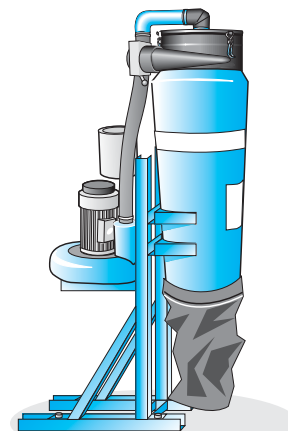

Unidade Central

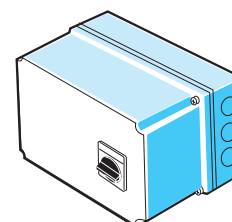

Painel de controlo

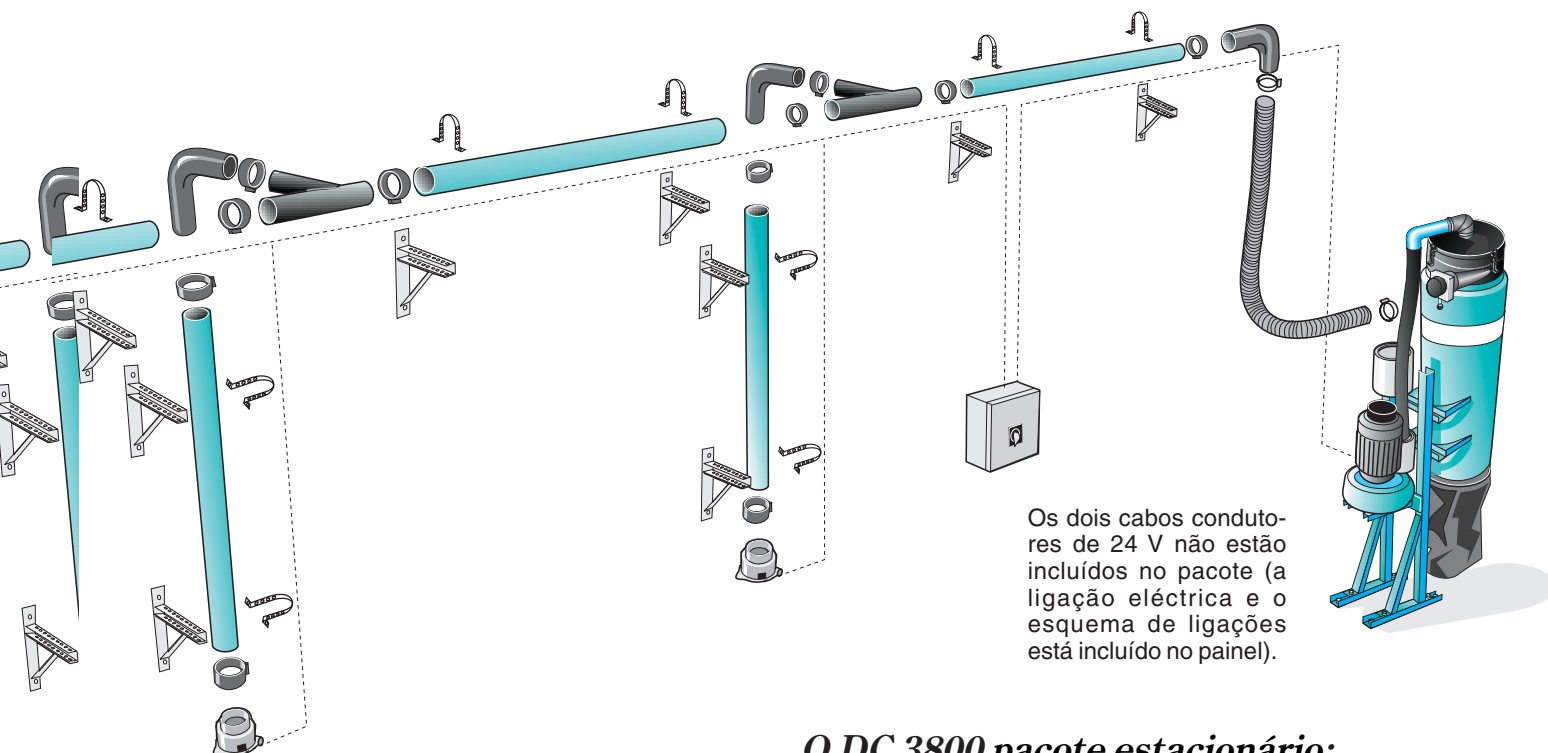

**O DC 3800 pacote estacionário:**

*Um sistema completo Dustcontrol.*